

**PROCEDURA DI QUALIFICAZIONE****MECCANICO(A) DI MANUTENZIONE D'AUTOMOBILI VEICOLI LEGGERI****Informazioni per i candidati all'esame finale scritto 2021****Contenuto dei dossier e tempo a disposizione:**

| | |
|---|-----|
| Conoscenze professionali I Elettrotecnica | 37' |
| Conoscenze professionali II Motore | 38' |
| Conoscenze professionali III a Telaio | 30' |
| Conoscenze professionali III a Telaio e trasmissione | 30' |

Contenuto dei dossier:

Ogni dossier è composto da due parti

- Descrizione della situazione
- Compiti da svolgere

Tutte le situazioni e le informazioni tecniche sono contenute nel dossier "**Descrizione della situazione**". In questo dossier **non bisogna scrivere niente**. La descrizione della situazione fornisce le informazioni necessarie per rispondere alle domande. Le domande corrispondenti si riferiscono al titolo della situazione.

Tutti i compiti da svolgere sono raggruppati nel dossier compiti. Il titolo fa riferimento alla situazione corrispondente. La suddivisione dei punti per campi di competenza è messa in evidenza a colori.

Mezzi ausiliari:

Per l'esame scritto sono autorizzati tutti i **supporti scritti e elettronici senza connessione online**.

Inoltre, sono consigliati i seguenti mezzi ausiliari:

- Calcolatrice non connessa e senza stampante
- Materiale per scrivere e disegnare di ogni tipo
- Quattro colori diversi

Informazioni generali

Dossier
Scrittura

Scrivere il numero di candidato nello spazio apposito
Per favore scrivere in modo chiaro e preciso

Le domande a crocetta hanno **una sola risposta corretta**.

Le correzioni effettuate dal candidato devono essere **indicate chiaramente**.

Gli appunti fatti su fogli a parte **devono essere consegnati** con i dossier.

Per i calcoli con la dicitura "**con sviluppo matematico completo**", i valori e le unità di misura devono figurare sia nel calcolo che nel risultato, i risultati vanno arrotondati in modo adeguato e le unità di misura scelta di conseguenza.

Per gli altri calcoli non è necessario mostrare lo svolgimento.

**Procedura di qualificazione
MECCANICO (CA) DI MANUTENZIONE
D'AUTOMOBILI VEICOLI LEGGERI**

Tempo
37 min

Candidato N°



AGVS | UPSA

Auto Gewerbe Verband Schweiz
Union professionnelle suisse de l'automobile
Unione professionale svizzera dell'automobile

Data

Esperto 1

Esperto 2

Punti ottenuti

max. 7

max. 4

max. 3

max. 16

P1

P2

P3

P4

Conoscenze professionali I - 2021

Compiti concernenti le situazioni

Situazione 1

1.1

Prima di iniziare la riparazione, sostituite la batteria di avviamento.

a) Calcolate la corrente di carica normale di questa batteria di avviamento.

1 P

_____ A
(Risultato senza sviluppo matematico)

b) Concernente le caratteristiche tecniche della batteria di avviamento, rispondete con V (vero) o con F (falso) alle affermazioni seguenti:

2 P

- ___ Per raggiungere la tensione nominale, sono da collegare in parallelo sei elementi.
- ___ La corrente di prova a freddo di 50 Ah è determinata a -18 °C con una durata di scarica di 20 h.
- ___ La tensione ai morsetti dipende dalla corrente di scarica della batteria.
- ___ Lo stato di carica e la temperatura dell'elettrolito influenzano la tensione degli elementi.

c) Indicate il termine tecnico di...

2 P

N° pos. 9. _____

N° pos. 11. _____

P1

P2

P3

P4

1.2

In seguito studiate gli schemi elettrici con il vostro maestro di tirocinio. Lo stesso desidera che rispondiate alle seguenti domande:

a) Quali sono i due effetti della corrente elettrica che si manifestano nel componente V17?

2 P

1. _____

2. _____

b) Quale grafico corrisponde al comportamento della resistenza del componente Z4?

1 P

Lettera: _____

c) Qual è l'affermazione corretta concernente l'elemento Z4?

1 P

Il comportamento della resistenza corrisponde a...

- una termistenta PTC.
- un conduttore ottico.
- un conduttore di ultrasuoni.
- una termistenta NTC.

Queste prove d'esame devono essere trattate in modo confidenziale
e non vengono liberate fino a luglio 2024
© UPSA, Wölflistrasse 5, 3006 Berna

| P1 | P2 | P3 | P4 |
|----|----|----|----|
| | | | |

1.5

Dopo aver riparato il cavo di massa difettoso, verificate l'assorbimento di corrente del sistema di regolazione del retrovisore lato conducente, in tutte le posizioni dell'interruttore, servendovi dello strumento di misura raffigurato nell'illustrazione 2.

a) Citate il nome di questo strumento di misura.

1 P

b) Con quale dei 4 strumenti di misura rappresentati in giallo nello schema 26/7, viene correttamente misurato l'assorbimento di corrente sia nei movimenti di salita/discesa che destra/sinistra?

1 P

- Strumento 1
- Strumento 2
- Strumento 3
- Strumento 4

1.6

Dovete in seguito verificare le resistenze del commutatore di regolazione del retrovisore nella porta lato conducente.

Quali valori indica lo strumento se il commutatore si trova in buono stato?

2 P

Completate la tabella.

| Posizioni del commutatore | Misura in k Ω |
|---------------------------|----------------------|
| 0 | ∞ |
| 1 (Salita) | |
| 2 (Discesa) | |
| 3 (Sinistra) | |
| 4 (Destra) | |

| | | | |
|----|----|----|----|
| P1 | P2 | P3 | P4 |
| | | | |

Situazione 2

2.1

Con l'aiuto del vostro maestro di tirocinio, verificate il sistema d'illuminazione del veicolo.

Esso vi pone le seguenti domande:

a) Quale spia (pos. N° 1 - 5) si accende nello strumento combinato in caso di malfunzionamento del sistema di illuminazione?

1 P

Pos. N° : _____

b) Indicate il tipo di riflettore utilizzato nelle luci anabbaglianti.

1 P

2.2

Verificando il sistema di illuminazione, constatate che la luce anabbagliante è difettosa e che quella di posizione si illumina debolmente.

Quali tra le lampadine a scelta devono essere rimpiazzate?

1 P

- D e J
- B e J
- A e K
- E e K

| P1 | P2 | P3 | P4 |
|----|----|----|----|
| | | | |

2.3

Dopo aver sostituito le due lampadine, la luce anabbagliante funziona di nuovo. Mentre la luce di posizione anteriore destra si illumina debolmente.

Il vostro maestro di tirocinio vi chiede di misurare la caduta di tensione sulla linea di alimentazione della luce di posizione. Nello schema qui sotto, collegate lo strumento che permette di misurare questa caduta di tensione partendo dalla presa multipla "st28/bl".

1 P

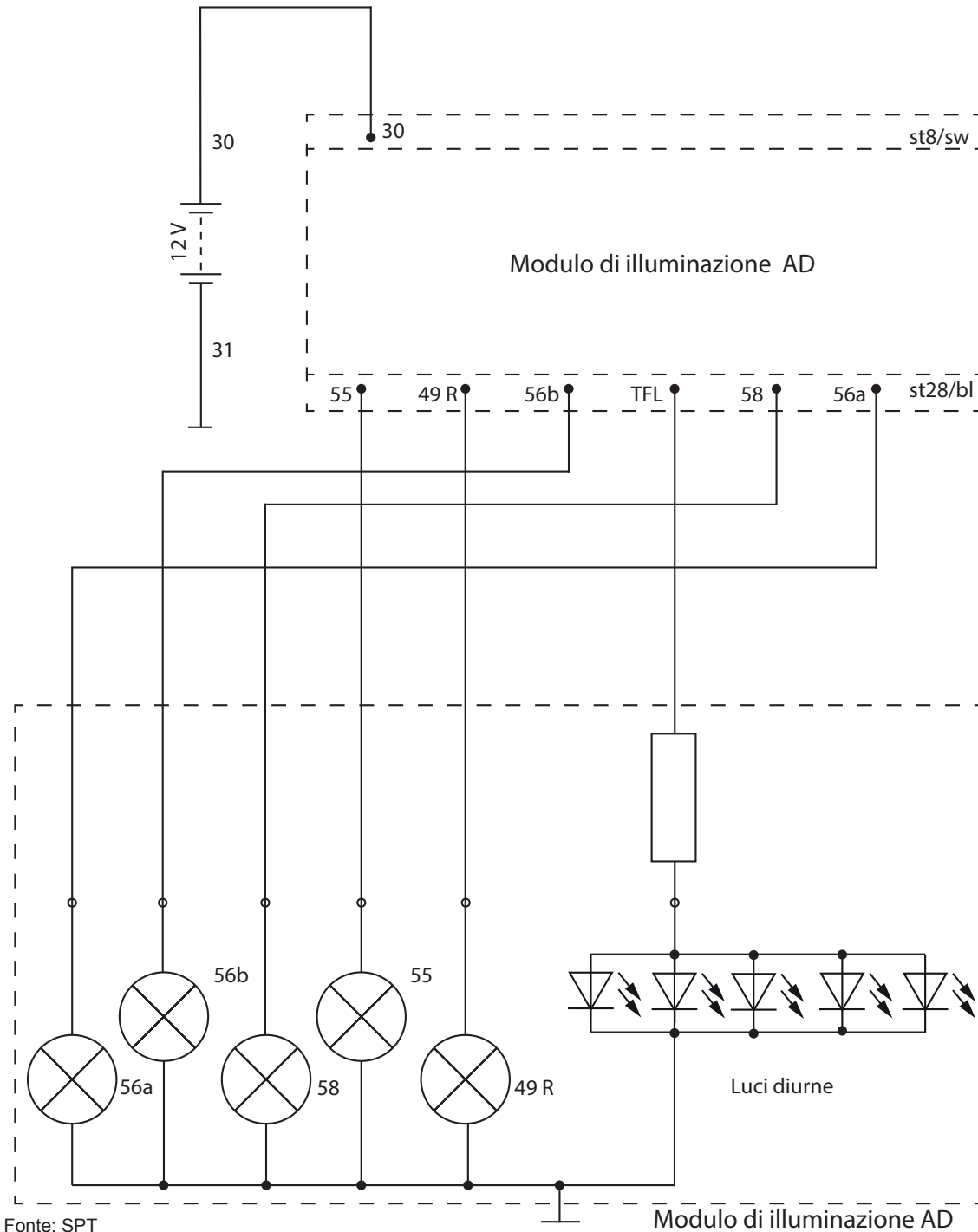

Queste prove d'esame devono essere trattate in modo confidenziale
 e non vengono liberate fino a luglio 2024
 © UPSA, Wölflistrasse 5, 3006 Berna

| P1 | P2 | P3 | P4 |
|----|----|----|----|
| | | | |

2.4

Durante la misura della tensione sulla linea di alimentazione della luce di posizione notate che il connettore del cavo è ossidato.
Dopo aver sostituito il connettore verificate la regolazione dei fari.

Quale indicazione sull'unità del faro deve essere presa in considerazione per la regolazione?

1 P

2.5

Dopo aver risolto il problema dell'illuminazione, collegate la chiave USB al sistema audio.
Dopo di che l'indicazione illustrata sulla figura appare sullo schermo.

Quindi collegate la chiave USB al computer dell'officina e verificate il tipo di file utilizzati in "Proprietà unità - USB".

Quale applicazione permette di verificare il file system?

1 P

- Internet Explorer o Firefox
- Microsoft Excel
- Motore di ricerca (per es. Bing o Google)
- L'esplora risorse

2.6

Constatate che la chiave USB è formattata secondo il system file NTFS, che non è riconosciuto dal sistema audio.

Indicate un sistema di formattazione della chiave USB adeguato affinché i dati possano essere letti dal sistema audio del veicolo.

1 P

| P1 | P2 | P3 | P4 |
|----|----|----|----|
| | | | |

Situazione 3

3.1

Verificate il sistema di climatizzazione utilizzando la procedura di controllo. I punti da 1 a 4 sono corretti, al punto 5, misurate la temperatura di uscita indicata dall'apparecchio.

Calcolate la temperatura in uscita in gradi Celsius.

1 P

_____ °C
(Risultato senza sviluppo matematico)

3.2

Grazie alla procedura di controllo constatate che la quantità di riempimento di refrigerante è eccessiva. Durante la fase di aspirazione del refrigerante, con il vostro formatore studiate lo schema del circuito.

2 P

Rispondete con V (vero) o con F (falso) alle affermazioni seguenti:

- ___ Nel componente N° 8 si produce un cambiamento di stato passando da liquido a solido.
- ___ Una temperatura che si aggira attorno ai 55 °C può essere misurata all'entrata del componente N° 1.
- ___ Del calore deve essere dissipato dal componente N° 2, questo provoca il cambiamento di stato del refrigerante.
- ___ Un manometro viene utilizzato per misurare l'alta pressione sul raccordo N° 7 e la bassa pressione sul raccordo N° 5.

3.3

Indicate il metodo appropriato per smaltire l'olio recuperato dal circuito.

1 P

| P1 | P2 | P3 | P4 |
|----|----|----|----|
| | | | |

**Procedura di qualificazione
MECCANICO (CA) DI MANUTENZIONE
D'AUTOMOBILI VEICOLI LEGGERI**

Tempo
38 min

Candidato N°.



AGVS | UPSA

Auto Gewerbe Verband Schweiz
Union professionnelle suisse de l'automobile
Unione professionale svizzera dell'automobile

Data

Esperto 1

Esperto 2

max. 9

max. 2

max. 3

max. 16

Punti ottenuti

P1

P2

P3

P4

Conoscenze professionali II - 2021

Compiti concernenti le situazioni

Situazione 1

1.1

Innanzitutto sostituite l'olio e il filtro dell'olio dell'impianto di lubrificazione del motore.

a) Indicate i termini tecnici dei due componenti "A" e "B" del modulo del filtro dell'olio.

2 P

A _____

B _____

b) Indicate due compiti della pompa olio motore.

2 P

1. _____

2. _____

P1 P2 P3 P4

1.2

Dopo la sostituzione dell'olio motore, regolate il gioco delle valvole di aspirazione e di scarico.

Su uno dei cilindri, misurate un gioco di 0,3 mm a livello di una delle valvole.

a) Indicate due conseguenze dell'errata regolazione del gioco di questa valvola.

2 P

1. _____

2. _____

b) Per poter effettuare la regolazione di tutte le valvole bisogna far ruotare l'albero motore.

Rispondete con V (vero) o con F (falso) alle affermazioni concernenti il comando delle valvole.

___ Questo motore possiede due alberi a camme in testa.

___ Gli alberi a camme sono comandati tramite la cinghia poly-V "C".

___ Il tendi cinghia è situato sul lato dove la cinghia non subisce trazioni.

___ Per far girare l'albero a camme di 720°, l'albero motore deve essere fatto ruotare di 360°.

2 P

1.3

Dopo aver regolato il gioco delle valvole, riempite il motore con i liquidi d'uso necessari.
Qual è l'affermazione corretta concernente il liquido "D"?

- Questo liquido è un olio Low SAPS.
- Questo liquido ha una raccomandazione di viscosità da -10 °C a +40 °C.
- Questo liquido è autorizzato solo sui motori VW.
- Il dettaglio "F" corrisponde alla viscosità dell'olio.

1 P

| P1 | P2 | P3 | P4 |
|----|----|----|----|
| | | | |

Situazione 2

2.1

a) Ricevete l'ordine di cercare la causa del reclamo con l'aiuto di un meccatronico.

Indicate il termine tecnico del componente difettoso.

1 P

b) Durante il controllo visivo, esaminate il componente "B".

Indicate il termine tecnico del componente "B".

1 P

c) Da quale materiale è costituito il componente "B"?

1 P

d) Descrivete, con 2 o 3 frasi, in che modo questo sistema di sovralimentazione migliora il riempimento dei cilindri.

3 P

| | P1 | P2 | P3 | P4 |
|----------------|----|----|----|----|
| Pagina 4 di 6 | | | | |
| Punti ottenuti | | | | |

Queste prove d'esame devono essere trattate in modo confidenziale
e non vengono liberate fino a luglio 2024
© UPSA, Wölflistrasse 5, 3006 Berna

2.2

- a) Dopo un consulto con il ricezionista, voi e il meccatronico ricevete l'ordine di sostituire il gruppo difettoso.

Per svolgere questa operazione dovete smontare il componente "A".

Indicate il nome tecnico di questo componente.

1 P

- b) Quali emissioni inquinanti vengono ridotte grazie al ricircolo dei gas "X"?

1 P

2.3

- a) Dopo aver sostituito il componente difettoso dovete "spurgare" il sistema di raffreddamento. Per svolgere questa operazione fate capo alla documentazione d'officina relativa all'impianto di raffreddamento.

Indicate il termine tecnico per i numeri di posizione seguenti:

2 P

10 _____

11 _____

12 _____

13 _____

- b) Durante il riempimento del sistema di raffreddamento, utilizzate l'antigelo G12. Notate i simboli di pericolo "U" e "V".

Indicate il significato del simbolo "V".

1 P

| P1 | P2 | P3 | P4 |
|----|----|----|----|
| | | | |

2.4

Terminata la riparazione, il vostro formatore vi fornisce uno schema dell'impianto di iniezione del veicolo.

Egli vi chiede di rispondere alle domande seguenti.

a) Qual è il tipo di impianto di iniezione ad alta pressione rappresentato?

1 P

b) Quale componente dosa (regola) la quantità di combustibile per il componente n° 25?

1 P

N° pos. : _____

c) Qual è il termine tecnico utilizzato per designare il componente n° 30?

1 P

d) Indicate il gruppo di materiali a cui appartiene il componente n° 27.

1 P

Queste prove d'esame devono essere trattate in modo confidenziale
e non vengono liberate fino a luglio 2024
© UPSA, Wölflistrasse 5, 3006 Berna

| P1 | P2 | P3 | P4 |
|----|----|----|----|
| | | | |

**Procedura di qualificazione
MECCANICO (CA) DI MANUTENZIONE
D'AUTOMOBILI VEICOLI LEGGERI**

Tempo
30 min

Candidato N°.



AGVS | UPSA

Auto Gewerbe Verband Schweiz
Union professionnelle suisse de l'automobile
Unione professionale svizzera dell'automobile

| | | | | |
|-----------------------|-----------|-----------|-----------|-----------|
| Data | Esperto 1 | | Esperto 2 | |
| | max. 2 | max. 11 | max. 3 | max. 8 |
| Punti ottenuti | P1 | P2 | P3 | P4 |

**Conoscenze professionali IIIa - 2021
Compiti concernenti le situazioni**

Situazione 1

1.1

Utilizzate una pistola pneumatica per smontare le ruote.

Indicate eventuali dispositivi di protezione individuale necessari.

1 P

1.2

Dopo aver rimosso lo pneumatico danneggiato, il vostro maestro di tirocinio vi pone delle domande per verificare le vostre conoscenze concernenti gli pneumatici.

Rispondete con V (vero) o con F (falso) alle seguenti affermazioni:

2 P

- ___ Si tratta di uno pneumatico radiale.
- ___ La parte N° 8 è denominata carcassa.
- ___ Lo strato indicato con il N° 10 è anche chiamato Liner.
- ___ La parte N° 7 è denominata cintura.

1.3

Controllando lo pneumatico anteriore destro, constatate l'irregolarità dell'usura del battistrada.

Indicate una possibile causa di questo difetto.

1 P

| | | | |
|----|----|----|----|
| P1 | P2 | P3 | P4 |
|----|----|----|----|

1.4

Spiegate il motivo del rischio di aquaplaning del pneumatico anteriore destro.

2 P

1.5

Dopo aver consultato il maestro di tirocinio, si decide che tutti e quattro gli pneumatici e il cerchio difettoso devono essere sostituiti. Il magazziniere chiede ulteriori informazioni per poter eseguire l'ordinazione.

1 P

a) Concernente la descrizione degli pneumatici, qual è l'affermazione corretta?

- La larghezza dello pneumatico è di 255 cm.
- L'indice di carico di uno pneumatico è di 1030 kg.
- Questo pneumatico è garantito per una velocità massima di 270 km/h.
- L'altezza del fianco dello pneumatico è di 55 mm.

b) Quale designazione per i bordi di sicurezza deve essere indicata su questo cerchio?

1 P

1.6

Dopo la consegna degli pneumatici, confrontate le loro dimensioni per maggiore sicurezza.

Calcolate la circonferenza teorica dello pneumatico difettoso.

2 P

_____ mm

(Risultato senza sviluppo matematico)

| P1 | P2 | P3 | P4 |
|----|----|----|----|
| | | | |

1.7

Per il bilanciamento, è necessario selezionare la larghezza del cerchio sull'equilibratrice.

Determinate la larghezza del cerchio.

2 P

_____ pollici

(Risultato senza sviluppo matematico)

Queste prove d'esame devono essere trattate in modo confidenziale
 e non vengono liberate fino a luglio 2024
 © UPSA, Wölflistrasse 5, 3006 Berna

| P1 | P2 | P3 | P4 |
|----|----|----|----|
| | | | |

Situazione 2

2.1

Per individuare il problema concernente la molla illustrata, eseguite un'ispezione visiva.

Rispondete con V (vero) o con F (falso) alle seguenti affermazioni:

2 P

- Si tratta di una sospensione idropneumatica.
- Questo tipo di molla presenta una curva caratteristica progressiva.
- Questo tipo di molla ha un importante effetto autoammortizzante.
- Con questo sistema, la regolazione dell'altezza del veicolo è possibile.

2.2

All'ispezione visiva, notate che il soffietto dell'aria perde. Per sostituire il soffietto, è necessario rimuovere l'ammortizzatore.

Completate la legenda dell'ammortizzatore nominando gli elementi.

2 P

- A) _____
- B) _____
- C) _____

| P1 | P2 | P3 | P4 |
|----|----|----|----|
| | | | |

Situazione 3

3.1

Prima di iniziare con la misurazione della geometria dello sterzo, leggete le istruzioni che descrivono gli angoli e le loro relazioni. Per poter valutare il protocollo di misura, il vostro formatore verifica se avete capito tutto correttamente.

a) Indicate la denominazione tecnica degli angoli rappresentati.

2 P

D) _____

E) _____

F) _____

b) Rispondete con V (vero) o con F (falso) alle seguenti affermazioni:

2 P

___ Gli angoli "D" e "E" formano l'angolo incluso.

___ La differenza degli angoli di sterzata indica che la ruota interna alla curva viene sterzata meno rispetto a quella esterna.

___ L'angolo d'incidenza delle ruote dell'assale anteriore rientra nella tolleranza.

___ Il parallelismo delle ruote dell'assale anteriore di questo veicolo è di $-0^{\circ}09'$.

3.2

Dopo la misurazione della geometria, discutete il protocollo di misura con il vostro formatore.

Calcolate lo scarto minimo tra il parallelismo della ruota posteriore sinistra rispetto ai valori di fabbrica.

2 P

_____ ° _____ '

(Risultato senza sviluppo matematico)

| P1 | P2 | P3 | P4 |
|----|----|----|----|
| | | | |

3.3

Infine, eseguite un controllo dei livelli. Durante il rabbocco dell'olio motore, il contenitore vi cade e dell'olio si rovescia sul pavimento.

Rispondete con V (vero) o con F (falso) alle affermazioni concernenti la pulizia della pozza d'olio.

2 P

- Prendete acqua fredda per pulire il pavimento.
- Cospargete il granulato assorbente sulla pozza, poi spazzolate e raccogliete il granulato.
- Vi occupate della pulizia più tardi, poco prima della fine della giornata lavorativa.
- Pulite l'olio con uno straccio imbevuto di benzina.

Queste prove d'esame devono essere trattate in modo confidenziale
e non vengono liberate fino a luglio 2024
© UPSA, Wölflistrasse 5, 3006 Berna

| P1 | P2 | P3 | P4 |
|----|----|----|----|
| | | | |

**Procedura di qualificazione
MECCANICO (CA) DI MANUTENZIONE
D'AUTOMOBILI VEICOLI LEGGERI**

Tempo
30 min

Candidato N°.



AGVS | UPSA

Auto Gewerbe Verband Schweiz
Union professionnelle suisse de l'automobile
Unione professionale svizzera dell'automobile

Data

Esperto 1

Esperto 2

max. 2

max. 11

max. 3

max. 8

Punti ottenuti

P1

P2

P3

P4

Conoscenze professionali IIIb - 2021

Compiti concernenti le situazioni

Situazione 1

1.1

In base alla campagna di richiamo, controllate il serraggio della vite di fissaggio della traversa anteriore.

Qual è la resistenza nominale alla trazione di questa vite?

1 P

Resistenza alla trazione: _____ N/mm²

1.2

In seguito verificate l'impianto di frenata.

a) Quale tipo di pinza dei freni viene impiegato sull'asse anteriore?

1 P

P1

P2

P3

P4

b) Calcolate la forza di serraggio del pistone dei freni con una pressione di frenata di 150 bar.

4 P

(Con sviluppo matematico completo)

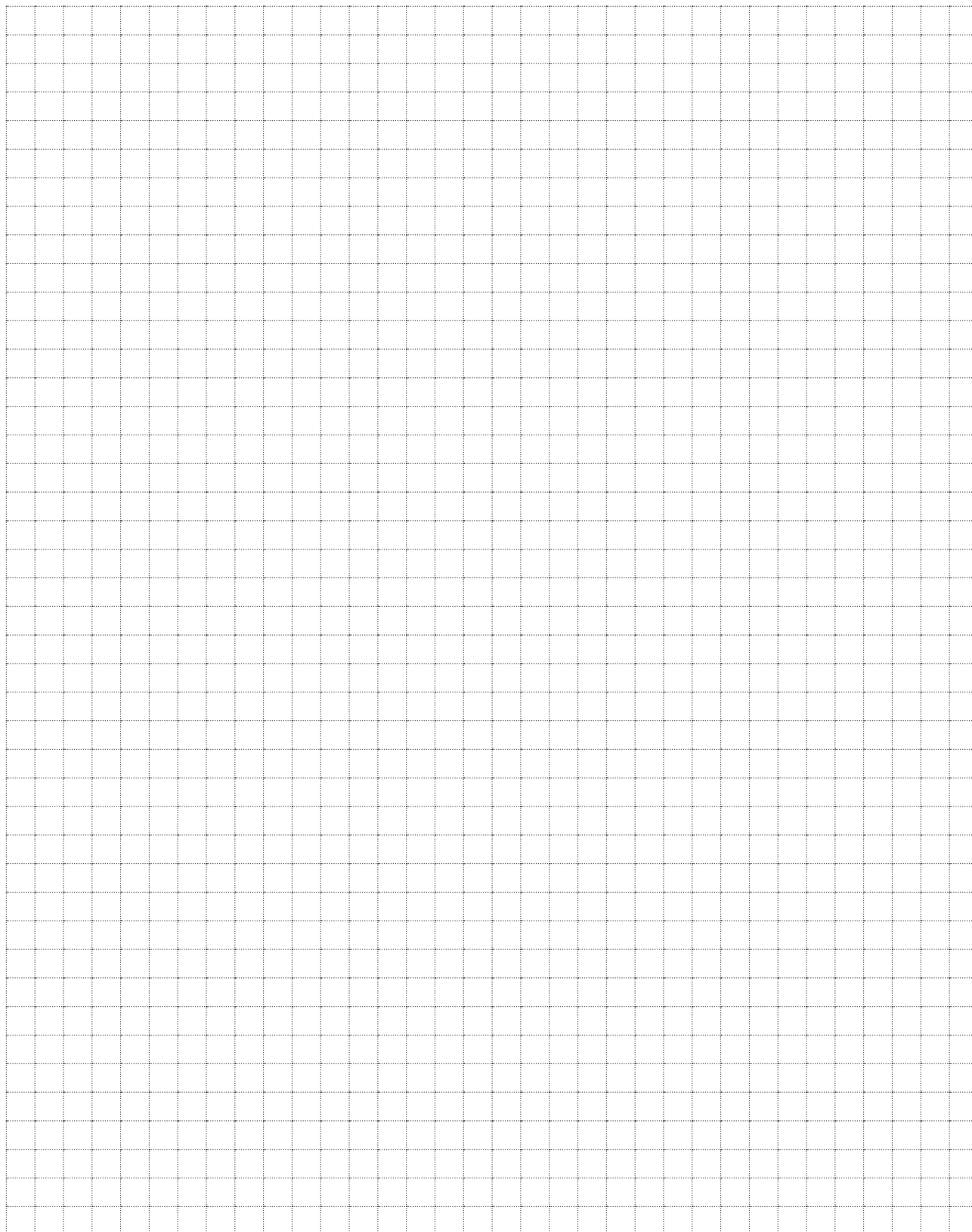

Queste prove d'esame devono essere trattate in modo confidenziale
e non vengono liberate fino a luglio 2024
© UPSA, Wölflistrasse 5, 3006 Berna

| P1 | P2 | P3 | P4 |
|----|----|----|----|
| | | | |

1.3

Secondo il piano di manutenzione, sostituite il liquido freni.

a) In quale dei seguenti gruppi è classificato il liquido dei freni?

1 P

- Materie prime secondarie
- Materiali sintetici
- Prodotti di consumo
- Materiali ausiliari

b) Scrivete due compiti del liquido freni.

2 P

1. _____
2. _____

1.4

Sostituite la cuffia del giunto esterno del semiasse della ruota sinistra.

a) Scrivete il nome tecnico del giunto esterno dell'albero della ruota.

1 P

b) Dopo aver sostituito la cuffia, montate il semiasse della ruota e serrate il dado secondo le indicazioni del fabbricante.

Calcolate la forza necessaria da applicare sulla chiave dinamometrica alla chiusura del dado nella prima fase di preserraggio.

2 P

_____ N

(Risultato senza sviluppo matematico)

| P1 | P2 | P3 | P4 |
|----|----|----|----|
| | | | |

Situazione 2

2.1

Rispondete con V (vero) o con F (falso) alle affermazioni concernenti questa frizione.

2 P

- Il veicolo è dotato di un comando frizione automatizzato.
- Si tratta di una frizione con molla a diaframma del tipo premuta.
- L'usura del disco frizione è compensato mediante uno spingidisco di pressione autoregolante (SAC).
- Le vibrazioni torsionali del motore vengono assorbite dal componente in posizione A.

2.2

Verificate la frizione e, dopo aver consultato il capo officina, decidete di smontarla e controllate il disco frizione.

Il disco della frizione rimosso ha uno spessore di 5,4 mm.

a) Quale può essere lo spessore minimo del disco frizione usurato?

1 P

_____ mm

b) Scrivete 3 componenti che dovete sostituire durante una revisione della frizione e indicatene anche il motivo.

3 P

Componente:

Motivi:

- | | | |
|----|-------|-------|
| 1. | _____ | _____ |
| | | _____ |
| | | _____ |
| 2. | _____ | _____ |
| | | _____ |
| | | _____ |
| 3. | _____ | _____ |
| | | _____ |
| | | _____ |

P1

P2

P3

P4

Situazione 3

3.1

Studiate lo schema idraulico dell'impianto frenante per localizzare il guasto.

Con quale componente si aziona l'elemento N° 1 dello schema idraulico?

1 P

3.2

In seguito studiate lo schema elettrico.

a) Indicare il colore del fusibile a lama che fornisce tensione alla centralina ESP al pin 1.

1 P

Colore: _____

A causa del codice di errore attivo, desiderate misurare il segnale sul sensore di velocità della ruota interessata.

b) Su quale pin la centralina ESP riceve il segnale di tensione positiva del sensore velocità ruota?

1 P

Pin: _____

Misurate il segnale del sensore con l'oscilloscopio.

c) Quale forma del segnale vi aspettate?

1 P

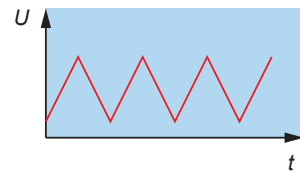
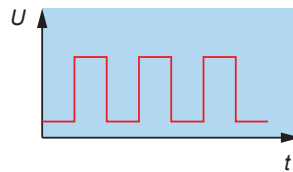
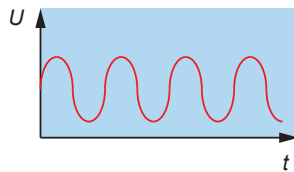
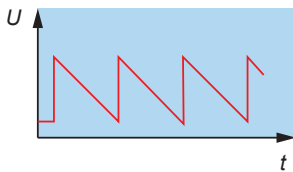

Fonte: SPT

| P1 | P2 | P3 | P4 |
|----|----|----|----|
| | | | |

3.3

Dopo aver sostituito il sensore difettoso, pulite il posto di lavoro.

Descrivete brevemente lo smaltimento dei fluidi e delle parti sostituite.

Liquido dei freni:

1 P

Sensore regime:

1 P

Queste prove d'esame devono essere trattate in modo confidenziale
e non vengono liberate fino a luglio 2024
© UPSA, Wölflistrasse 5, 3006 Berna

| P1 | P2 | P3 | P4 |
|----|----|----|----|
| | | | |